

ECO 110

Cottura centrale passante

friggitrici a gas



696545

- La gamma completa comprende **25 modelli** di apparecchiature di cui **2 friggitrici a gas monoblocco**, ad 1 vasca con capacità 7 litri e 2 vasche con capacità 7+7 litri, studiate per le utenze che richiedono la sistemazione ad isola del blocco di cottura.
- La gamma presentata è molto ampia e consente la massima libertà compositiva.
- Apparecchiature costruite in acciaio inox AISI 304, con piani di lavoro di 2 mm di spessore.
- Vasca a "V" e bruciatori esterni alla vasca, permettono un uso prolungato dell'olio, un maggiore sfruttamento della zona utile di friggitura e la presenza di un'ampia zona fredda; la vasca con camere di ricircolo laterali ha un'ampia superficie di scambio termico. Termostato di sicurezza a temperatura fissa a riarmo manuale.
- Vasca dotata di ampia zona di decantazione e scarico olio che mantiene l'olio di frittura sempre in condizioni ottimali; ogni vasca è dotata di serie di 1 cestello.
- Accensione piezo.
- Regolazione termostatica della temperatura dell'olio da 110°C a 190°C, con spia pilota e termocoppia di sicurezza.
- Camino per lo scarico dei fumi non sporgente dal piano superiore per una più facile movimentazione delle pentole sul piano.
- Bacinella recupero olio in acciaio inox posta sul vano.
- Facilità di manutenzione in quanto le parti funzionali sono accessibili frontalmente dal cruscotto.
- Portine con maniglia ergonomica.
- Grado di protezione all'acqua IPX5.

ECO 110 Cottura centrale passante - friggitrici a gas

Codice	Modello	Descrizione	Misure mm	kg	m ³
696544	N11ØFR1*	Friggitrice gas - 1 vasca da 7 litri completa di 1 cestello - kW 7	400x550x850	92	0,54
696545	N11ØFR2*	Friggitrice gas - 2 vasche da 7+7 litri completa di 1 cestello per vasca - kW 14	800x550x850	184	2,67

* Questo elemento va abbinato schiena contro schiena ad un altro modulo longitudinale.

Accessori a richiesta

Codice	696544	696545
Piano porzionatore anteriore 400 mm	921781	
Piano porzionatore anteriore 800 mm		921782

ECO 110 cottura centrale passante - friggitrici a gas**DATI TECNICI**

Codice	696544	696545
Alimentazione	gas	gas
Vasche n.	1	2
Dimensioni esterne (mm):		
lunghezza	400	800
profondità	550	550
altezza	850	850
regolazione altezza	50	50
Dimensione utili vasca (mm):		
lunghezza	240	240
profondità	380	380
altezza	200	200
Capacità vasca min/max (lt.)	7	7+7
Potenza totale installata (kW)	7	14

Schemi di installazione

696544

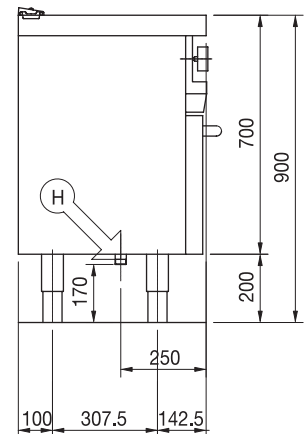
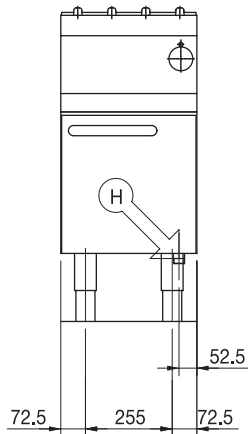
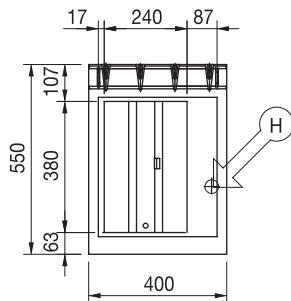

696545

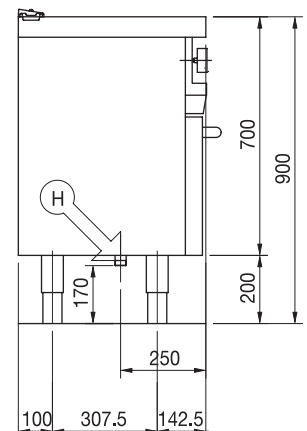
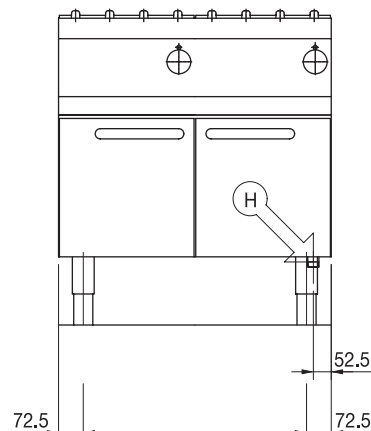
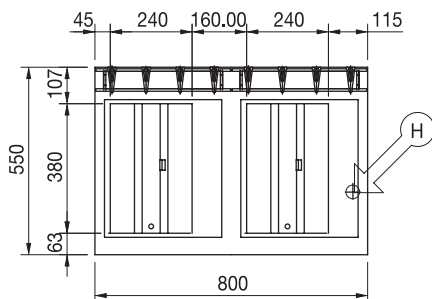
H Attacco gas \varnothing 3/4"