

ECO 60

Cucina monoblocco elettrica



285502

- La gamma di cottura ECO 60 è composta da una serie di apparecchiature con profondità 600 mm – a gas ed elettriche – di elevate potenze per un servizio rapido, progettate per una installazione in spazi ridotti sopra banco oppure assemblate su basi armadiate accessoriabili con porte, cassetti o guide per contenitori GN.
- La gamma è composta da una cucina elettrica dotata di 4 piastre ed un forno elettrico ventilato.
- Costruzione in acciaio inox AISI 304 18/10, di elevato spessore a garanzia di robustezza e durata nel tempo.
- Igienicità garantita da bordi arrotondati, dalla perfetta accostabilità delle apparecchiature, con giunti coprifuga, dalla superficie completamente liscia e facile da pulire, dall'alzatina posteriore paraspruzzi.
- Piano sigillato con bordi stampati per una pulizia totale evitando infiltrazioni di residui alimentari.
- Interruttore generale.
- Piastre in ghisa di potenza 2 kW cadauna a riscaldamento rapido fissate sul piano. Limitatore di temperatura per ridurre il consumo energetico.
- Commutatore di temperatura a 7 posizioni, per una maggiore adattabilità ad ogni tipo di cottura.
- Forno elettrico ventilato, camera in lamiera di acciaio smaltata a fuoco, illuminazione interna, pannelli autopulenti rimovibili, termostato regolazione temperatura fino a 275°C. Timer contaminuti.
- Griglia e teglia smaltata in dotazione.

ECO 60 Cucina monoblocco elettrica

Codice	Modello	Descrizione	Misure mm	kg	m ³
285502	CC4FE006	Cucina monoblocco elettrica - 4 piastre kW 10,5 - 400/3/50-60	700x600x850	56	0,53

Accessori a richiesta

Codice	285502
Canaletta di giunzione	285798

DATI TECNICI

Codice	285502
Alimentazione	Elettrica
Dimensioni esterne (mm):	
lunghezza	700
profondità	600
altezza	850
Potenza (kW)	
elettrica	10,5
Dimensioni esterne (mm):	
regolazione altezza	50
Dimensioni interne forno (mm):	
lunghezza	460
profondità	325
altezza	420
Potenza (kW)	
forno	2,5
fuochi posteriori	2,2
fuochi anteriori	2,2
Tensione di alimentazione	400 V, 3+N
Frequenza (Hz)	50/60

119 - 102001

Schemi di installazione

285502

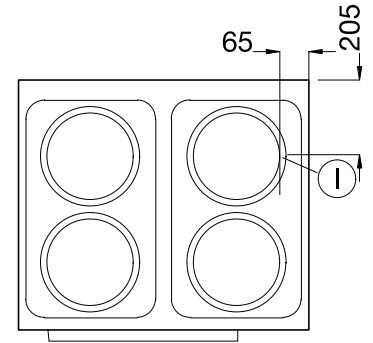
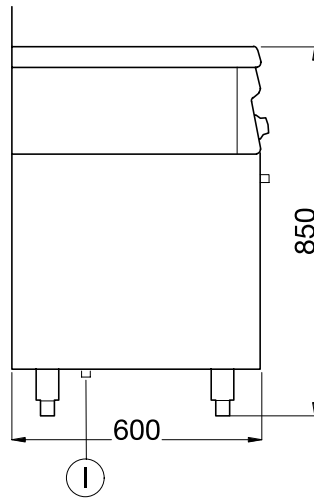
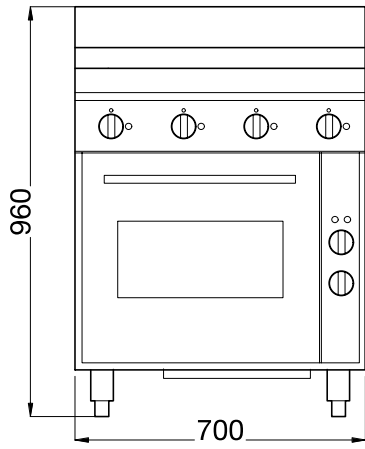

I ingresso cavo elettrico 400 V, 3+N



Via C. Battisti, 12 - 31015 Conegliano/Tv Italia
 Telefono 0438.362728 - Telefax 0438.450552