

ECO 60

Brasiera elettrica top



285517

- La gamma di cottura ECO 60 è composta da una serie di apparecchiature con profondità 600 mm – a gas ed elettriche – di elevate potenze per un servizio rapido, progettate per una installazione in spazi ridotti sopra banco oppure assemblate su basi armadiate accessoriabili con porte, cassetti o guide per contenitori GN.
- La gamma è composta da un modello di brasiera elettrica top.
- Costruzione in acciaio inox AISI 304 18/10, di elevato spessore a garanzia di robustezza e durata nel tempo.
- Igienicità garantita da bordi arrotondati, dalla perfetta accostabilità delle apparecchiature, con giunti coprifuga, dalla superficie completamente liscia e facile da pulire.
- Vasca in acciaio inox, di elevato spessore, con maniglie, estraibile.
- Controllo temperatura mediante regolatore di energia.
- Riscaldamento mediante resistenze corazzate inox in incoloy, poste sotto la vasca.
- Termostato di sicurezza.
- La brasiera può essere installata su vani neutri accessoriabili con portine a battente, cassetti o supporti per bacinelle GN.

ECO 60 Brasiera elettrica top

Codice	Modello	Descrizione	Misure mm	kg	m ³
285517	CBRMEA6	Brasiera elettrica top acciaio inox AISI 304 18/10 kW 3,3 - 400/3/50-60	350x600x300	18	0,12

Accessori a richiesta

Codice	285517
Canaletta di giunzione	285798

DATI TECNICI

Codice	285517
Alimentazione	Elettrica
Dimensioni esterne (mm):	
lunghezza	350
profondità	600
altezza	300
Dimensioni utili vasca (mm)	
lunghezza	265
profondità	480
altezza	80
Potenza (kW)	
elettrica	3,3
Tensione di alimentazione	400 V, 3+N
Frequenza (Hz)	50/60

139 - 102001

Schema di installazione

285517

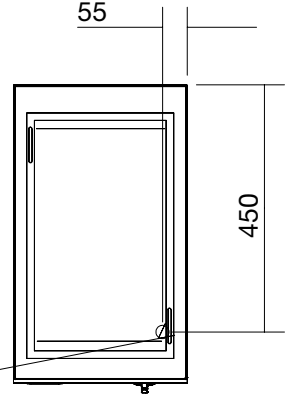
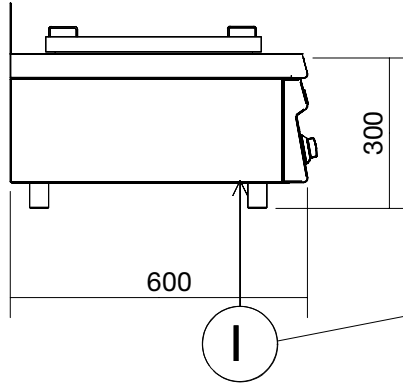
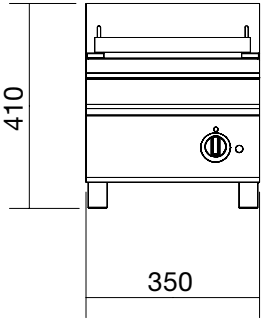

I ingresso cavo elettrico 400 V, 3+N



Via C. Battisti, 12 - 31015 Conegliano/Tv Italia
 Telefono 0438.362728 - Telefax 0438.450552