

ECO 60

Friggitrici top



285511

- La gamma di cottura snack 600 è composta da una serie di apparecchiature con profondità 600 mm – a gas ed elettriche – di elevate potenze per un servizio rapido, progettate per una installazione in spazi ridotti sopra banco oppure assemblate su basi armadiate accessoriabili con porte, cassetti o guide per contenitori GN.
- La gamma di friggitorie comprende 4 modelli nelle versioni elettrico e gas, con una o due vasche, per meglio rispondere alle diverse esigenze di produttività.
- L'altezza netta delle funzioni top, una volta tolti i piedini (h = 50 mm), è di 250 mm e nell'abbinamento con i vani sottostanti (h = 600 mm) garantisce l'allineamento con le funzioni monoblocco (h = 850 mm).
- Costruzione in acciaio inox AISI 304 18/10, di elevato spessore a garanzia di robustezza e durata nel tempo.
- Igienicità garantita da bordi arrotondati, dalla perfetta accostabilità delle apparecchiature, con giunti coprifuga, dalla superficie completamente liscia e facile da pulire, dall'alzatina posteriore paraspruzzi.
- Termostato di funzionamento (due separatinei modelli a due vasche) con temperatura regolabile.
- Temperatura regolabile da 90° a 190°C per i modelli elettrici e temperatura regolabile da 90° a 185°C per i modelli a gas.
- Termostato di sicurezza.
- Gruppo resistenze basculante con blocco di sicurezza.
- Interruttore generale per i modelli elettrici.
- Scarico olio frontale con rubinetto e prolunga.
- I modelli elettrici sono dotati di elementi riscaldanti in acciaio incoloy.
- Vasca di cottura stampata in acciaio inox AISI 304 con zona di decantazione dotata di cestello con dimensioni 210x260x105 mm.
- I modelli a gas sono dotati di bruciatori ad alto rendimento con tubi fiamma immersi nell'olio, accensione piezo-elettrica, fiamma pilota e termocoppia di sicurezza. Funzionamento a gas metano e liquido.
- Le friggitorie possono essere installate su vani neutri accessoriabili con portine abbattente, cassetti o supporti per bacinelle GN.

ECO 60 Friggitorie top

| Codice | Modello | Descrizione | Misure mm | kg | m ³ |
|--------|----------|--|-------------|----|----------------|
| 285511 | CFRTE086 | Friggitrice top - elettrica - acciaio inox AISI 304 capacità lt. 8 - kW 6 - 400/3/50-60 | 350x600x300 | 14 | 0,12 |
| 285512 | CFRTE126 | Friggitrice top - elettrica - acciaio inox AISI 304 capacità lt. 2x8 - kW 12 - 400/3/50-60 | 700x600x300 | 27 | 0,22 |
| 285522 | CFRTG076 | Friggitrice top - gas - acciaio inox AISI 304 capacità lt. 7 - kW 6,25 | 350x600x300 | 19 | 0,12 |
| 285523 | CFRTG776 | Friggitrice top - gas - acciaio inox AISI 304 capacità lt. 2x7 - kW 12,5 | 700x600x300 | 37 | 0,22 |

Accessori in dotazione

| Codice | 285511 | 285512 | 285522 | 285523 |
|--------------------------|--------|--------|--------|--------|
| Cestello per friggitorie | 1 | 2 | 1 | 2 |

Accessori a richiesta

| Codice | 285511 | 285512 | 285522 | 285523 |
|--------------------------|--------|--------|--------|--------|
| Canaletta di giunzione | 285798 | 285798 | 285798 | 285798 |
| Cestello per friggitorie | 285795 | 285795 | 285795 | 285795 |

DATI TECNICI

| Codice | 285511 | 285512 | 285522 | 285523 |
|---------------------------|------------|------------|--------|--------|
| Alimentazione | Elettrica | Elettrica | Gas | Gas |
| Capacità (lt.) | 8 | 2x8 | 7 | 2x7 |
| Dimensioni esterne (mm): | | | | |
| lunghezza | 350 | 700 | 350 | 700 |
| profondità | 600 | 600 | 600 | 600 |
| altezza | 300 | 300 | 300 | 300 |
| Potenza (kW) | | | | |
| gas | | | 6,25 | 12,5 |
| elettrica | 6 | 12 | | |
| Tensione di alimentazione | 400 V, 3+N | 400 V, 3+N | | |
| Frequenza (Hz) | 50/60 | 50/60 | | |

141 - 102001

Schema di installazione

285511

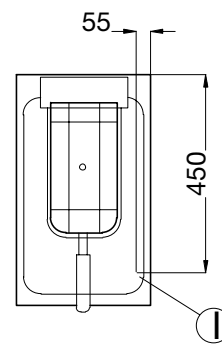
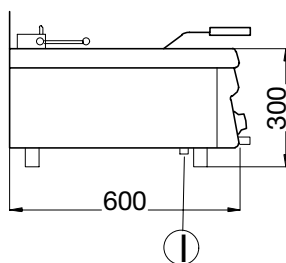
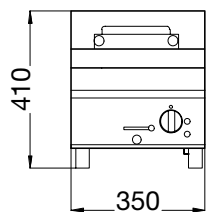

285512

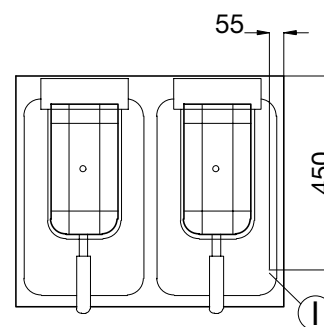
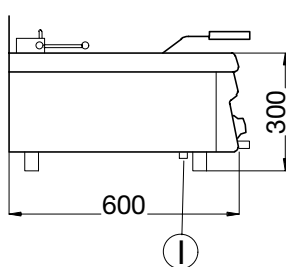
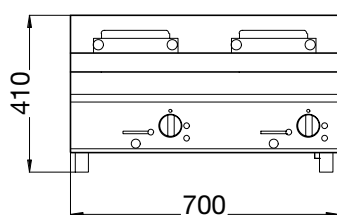

285522

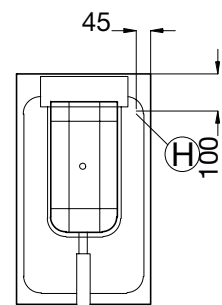
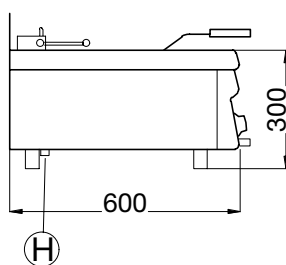
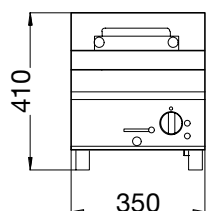

285523

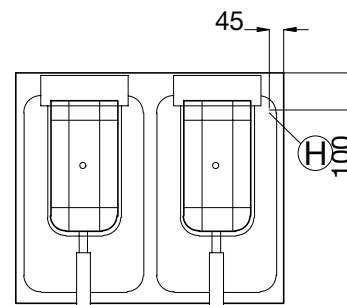
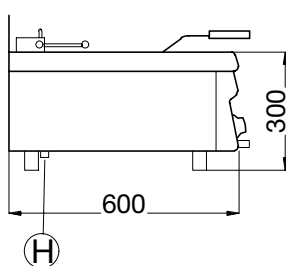
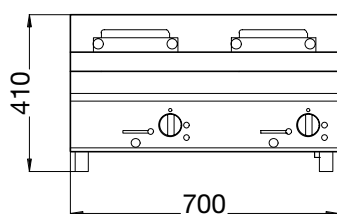

H Attacco gas 1/2"

I ingresso cavo elettrico 400 V, 3+N



Via C. Battisti, 12 - 31015 Conegliano/Tv Italia
 Telefono 0438.362728 - Telefax 0438.450552