

# Elco 700HP

## Friggitrici elettriche monoblocco

La gamma Elco 700HP comprende più di 100 modelli realizzati per assicurare elevate prestazioni, affidabilità, risparmio energetico, standard di sicurezza ed ergonomia. Questi concetti si concretizzano nella perfetta modularità della gamma che consente di ottenere numerose configurazioni, monoblocco o a ponte. Elco 700HP è la dimostrazione di come la più avanzata tecnologia sia in grado di rispondere alle esigenze della cucina professionale. I modelli presenti in questa scheda sono friggitrice elettriche monoblocco.



178721

### FACILITA' DI INSTALLAZIONE

- Allacciamento semplificato dalla base dell'unità o dalla parte posteriore.

### PULIBILITA'

- Piano di lavoro unico stampato in acciaio inox di 1,5 mm di spessore, con angoli arrotondati.
- Pannellatura frontale in acciaio inox con finitura Scotch Brite.

- Bordi laterali con angoli arrotondati e saldature a laser per consentire giunture a livello tra le unità.
- Olio scaricato tramite rubinetto.
- Porta a doppio pannello interno stampato a garanzia di un perfetto isolamento termico e un elevato livello di igiene.
- Pannello interno porta in acciaio inox.
- Piedini in acciaio inox regolabili fino a 50mm di altezza.

### FACILITA' D'USO

- Temperatura di esercizio da 105°C a 185°C.
- Termostato supplementare di sicurezza.
- Elementi riscaldanti fissati all'esterno della vasca a forma di "V" con lo scopo di incrementare la durata dell'olio, migliorare la produttività e facilitare la pulizia.
- Resistenze corazzate in Incoloy, posizionate all'interno della vasca per i modelli da 5 e 12 litri.



**Electrolux**

**Elco 700HP**  
**Friggitrici elettriche monoblocco**

**MANUTENZIONE**

- Protezione all'acqua IPX4.

**AMBIENTE**

- Imballaggio privo di CFC.
- Riciclabilità al 98%.
- Omologazione dai principali enti internazionali di approvazione e marchio CE.

CGED010

2009-07-03

	<b>QFRE481 178720</b>	<b>QFRE831 178721</b>	<b>QFRE460 178724</b>	<b>QFRE810 178725</b>	<b>QFRE8102 178733</b>	<b>QFRE455 178726</b>	<b>QFRE805 178727</b>
<b>DATI TECNICI</b>							
Alimentazione	Elettrica	Elettrica	Elettrica	Elettrica	Elettrica	Elettrica	Elettrica
Dimensioni esterne - mm							
lunghezza	400	800	400	800	800	400	800
profondità	730	730	730	730	730	730	730
altezza	850	850	850	850	850	850	850
regolazione altezza	50	50	50	50	50	50	50
N° di vasche	1	2	1	2	2	1	2
Dimensioni utili vasca - mm							
lunghezza	240	240	240	240	240	240	240
profondità	380	380	380	380	380	380	380
altezza	235	235	285	285	285	505	505
Controllo termostatico	●	●	●	●	●	●	●
Limitatore di temperatura	●	●	●	●	●	●	●
Capacità vasca - min/max - lt.	5,5, 7	5,5, 7	12, 14	12, 14	12, 14	13, 15	13, 15
Potenza - kW							
installata-elettrica	5,4	10,8	8,7	17,4	17,4	10	20
Peso netto - kg.	40	60	35	81	81	55	81
Tensione di alimentazione	400 V, 3N, 50/60	400 V, 3N, 50/60	400 V, 3N, 50/60	400 V, 3N, 50/60	230 V, 3, 50/60	400 V, 3N, 50/60	400 V, 3N, 50/60

L'azienda si riserva il diritto di modifiche tecniche senza preavviso

**Elco 700HP**  
**Friggitrici elettriche monoblocco**

	<b>QFRE481 178720</b>	<b>QFRE831 178721</b>	<b>QFRE460 178724</b>	<b>QFRE810 178725</b>	<b>QFRE8102 178733</b>	<b>QFRE455 178726</b>	<b>QFRE805 178727</b>
<b>ACCESSORI IN DOTAZIONE</b>							
CESTELLO PER FRIGGITRICI 14/15 LT			1	2	2	1	2
CESTELLO PER FRIGGITRICI 7 L	1	2					
PORTA DESTRA PER VANO APERTO	1	1	1	1	1	1	1
PORTA SINISTRA PER VANO APERTO		1		1	1		1
<b>ACCESSORI</b>							
2 1/2 CEST. PER FRIGGITRICI 14/15 LT			921692	921692	921692	921692	921692
2 PANNELLI COPERTURA LATER.H=700 P=700	216000	216000	216000	216000	216000	216000	216000
2 ZOCCOL. LATER. PER INSTALL.IN MURATURA	206265	206265	206265	206265	206265	206265	206265
4 PIEDINI PER INSTALLAZIONE IN MURATURA	206210	206210	206210	206210	206210	206210	206210
ALZATINA PER CAMINO ELEMENTI 400 MM	206303		206303			206303	
ALZATINA PER CAMINO ELEMENTI 800 MM		206304		206304	206304		206304
CESTELLO PER FRIGGITRICI 14/15 LT			921691	921691	921691	921691	921691
CESTELLO PER FRIGGITRICI 7 L	921608	921608					
COPER.ZONA CAMINO AP.800MM PER CAM.GRAN.		206273		206273	206273		206273
COPERTURA ZONA CAMINO APERTO 400 MM	206284		206284			206284	
COPPIA DI PANNELLI COPERT.LAT. PER TOP	216277	216277	216277	216277	216277	216277	216277
COPPIA DI ZOCCOLATURE LATERALI	206249	206249	206249	206249	206249	206249	206249
CORRIMANO FRONTALE 1200 MM	216049	216049	216049	216049	216049	216049	216049
CORRIMANO FRONTALE 1600 MM	216050	216050	216050	216050	216050	216050	216050
CORRIMANO FRONTALE, 400 MM	216046	216046	216046	216046	216046	216046	216046
CORRIMANO FRONTALE, 800 MM	216047	216047	216047	216047	216047	216047	216047
CORRIMANO LAT. DESTRO E SINISTRO	206240	206240	206240	206240	206240	206240	206240
DEFLETT. PER PRODOT. INFARIN - FRIGG.15L						921696	921696
FILTRO ACCIAIO PER VASCA INT. FRIGG 15L						206235	206235
FILTRO BACINELLA RACCOLTA OLIO FRIGGITR.	921693	921693	921693	921693	921693	921693	921693
KIT PIEDINI FLANGIATI	206136	206136	206136	206136	206136	206136	206136
PIANO PORZ. 400 MM	216185	216185	216185	216185	216185	216185	216185
PIANO PORZ. 800 MM	216186	216186	216186	216186	216186	216186	216186
SCOVOLO PER FRIGGITRICE DA 15 LT						921695	921695
ZOCCOL. FRONT. INSTALL. MURAT. 400 MM	206147	206147	206147	206147	206147	206147	206147
ZOCCOL. FRONT. INSTALL. MURAT. 1000 MM	206150	206150	206150	206150	206150	206150	206150
ZOCCOL. FRONT. INSTALL. MURAT. 1200 MM	206151	206151	206151	206151	206151	206151	206151
ZOCCOL. FRONT. INSTALL. MURAT. 1600 MM	206152	206152	206152	206152	206152	206152	206152
ZOCCOL. FRONT. INSTALL. MURAT. 200 MM	206146	206146	206146	206146	206146	206146	206146
ZOCCOL. FRONT. INSTALL. MURAT. 800 MM	206148	206148	206148	206148	206148	206148	206148
ZOCCOLATURA FRONTALE 1000 MM	206177	206177	206177	206177	206177	206177	206177
ZOCCOLATURA FRONTALE 1200 MM	206178	206178	206178	206178	206178	206178	206178
ZOCCOLATURA FRONTALE 1600 MM	206179	206179	206179	206179	206179	206179	206179
ZOCCOLATURA FRONTALE 200 MM	206174	206174	206174	206174	206174	206174	206174
ZOCCOLATURA FRONTALE 400 MM	206175	206175	206175	206175	206175	206175	206175
ZOCCOLATURA FRONTALE 800 MM	206176	206176	206176	206176	206176	206176	206176

CGED010

2009-07-03

L'azienda si riserva il diritto di modifiche tecniche senza preavviso

Elco 700HP  
Friggitrici elettriche monoblocco

178720

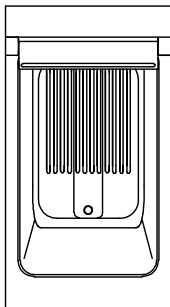
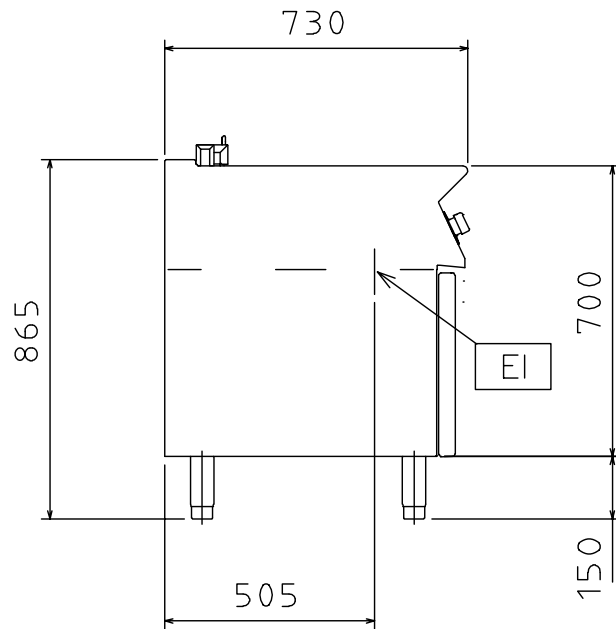
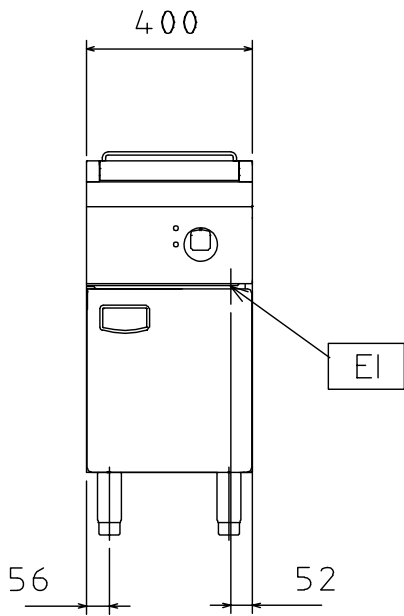

597841600

CGED010

2009-07-03

L'azienda si riserva il diritto di modifiche tecniche senza preavviso

<b>LEGENDA</b> EI - Ingresso cavo elettrico	<b>QFRE481</b> <b>178720</b>
	400 V, 3N, 50/60

Elco 700HP  
Friggitrici elettriche monoblocco

178721

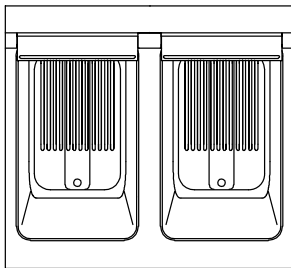
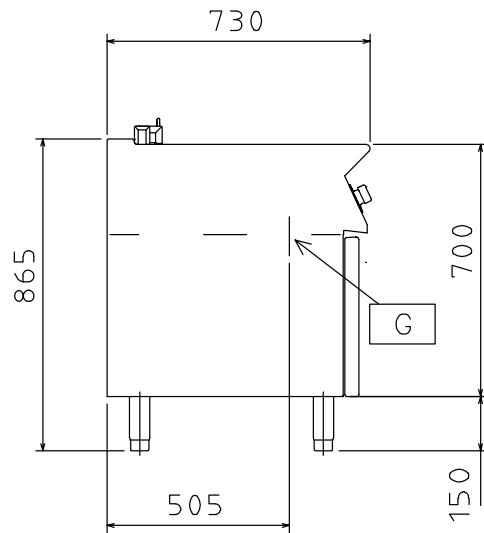
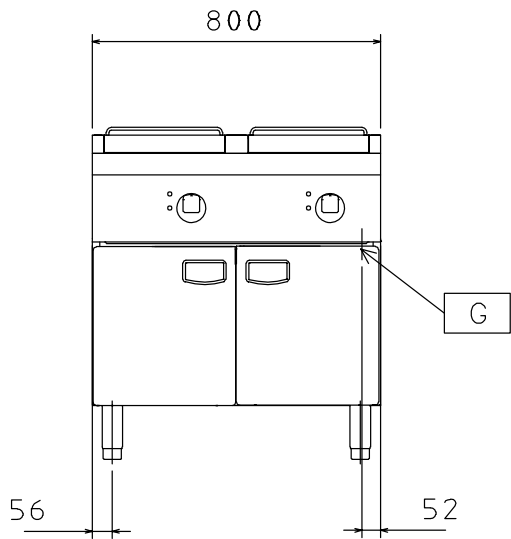

597841700

CGED010

2009-07-03

L'azienda si riserva il diritto di modifiche tecniche senza preavviso

<b>LEGENDA</b> El - Ingresso cavo elettrico	<b>QFRE831</b> <b>178721</b>
	400 V, 3N, 50/60

Elco 700HP  
Friggitrici elettriche monoblocco

178724

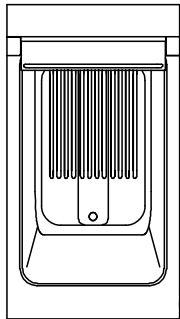
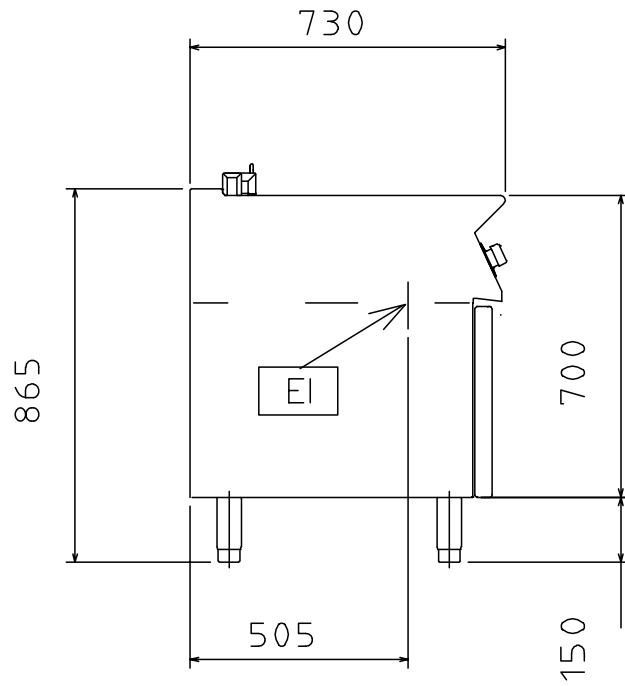
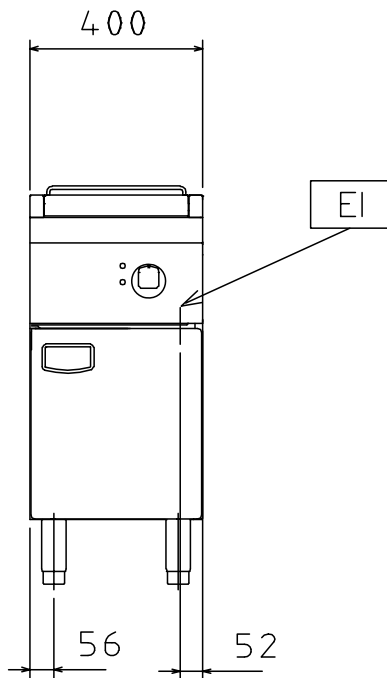

597842000

**LEGENDA**

EI - Ingresso cavo elettrico

QFRE460  
178724

400 V, 3N, 50/60

CGED010

2009-07-03

L'azienda si riserva il diritto di modifiche tecniche senza preavviso

Elco 700HP  
Friggitrici elettriche monoblocco

178725, 178733

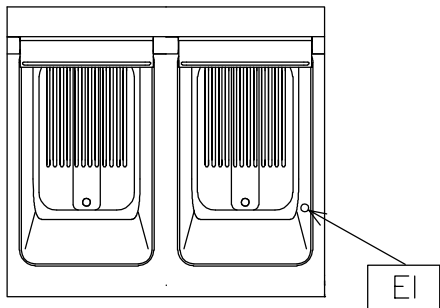
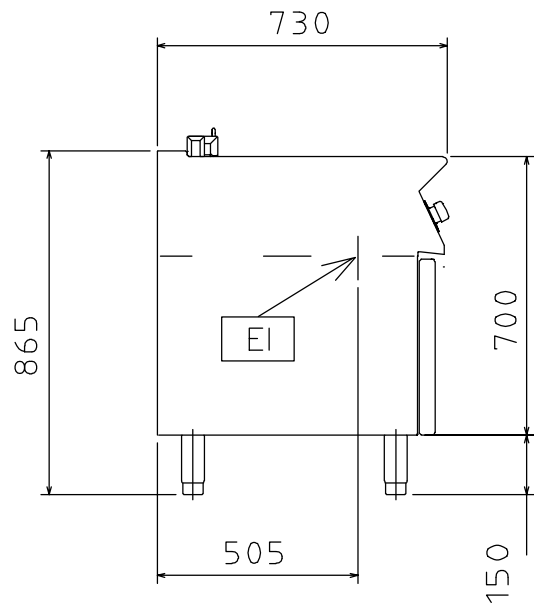
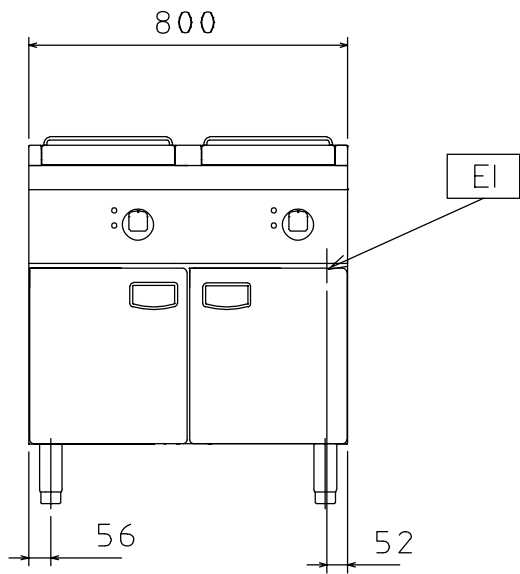

597842100

**LEGENDA**

EI - Ingresso cavo elettrico

**QFRE810  
178725**

400 V, 3N, 50/60

**QFRE8102  
178733**

230 V, 3, 50/60

CGED010

2009-07-03

L'azienda si riserva il diritto di modifiche tecniche senza preavviso

Elco 700HP  
Friggitrici elettriche monoblocco

178726

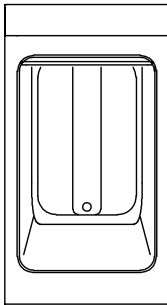
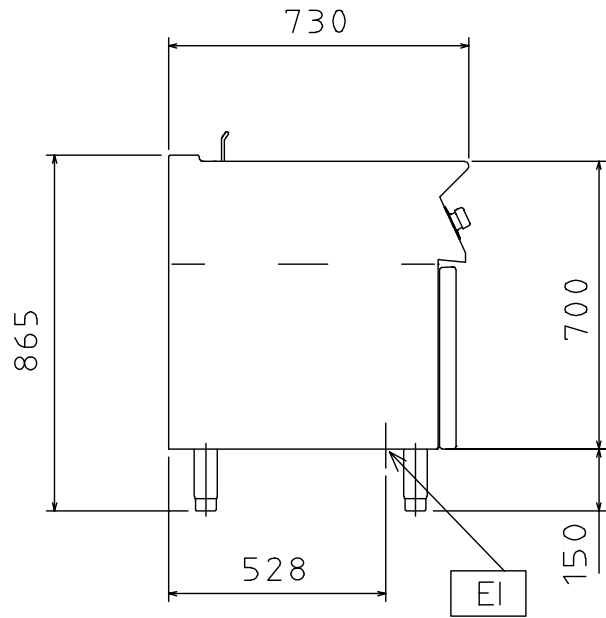
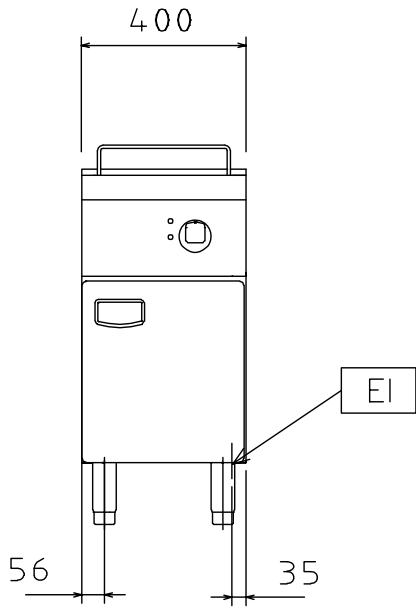

597842200

**LEGENDA**

EI - Ingresso cavo elettrico

QFRE455  
178726

400 V, 3N, 50/60

CGED010

2009-07-03

L'azienda si riserva il diritto di modifiche tecniche senza preavviso

Elco 700HP  
Friggitrici elettriche monoblocco

178727

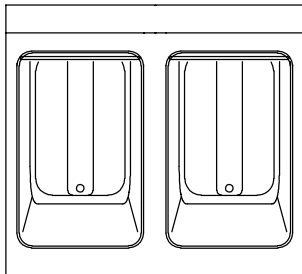
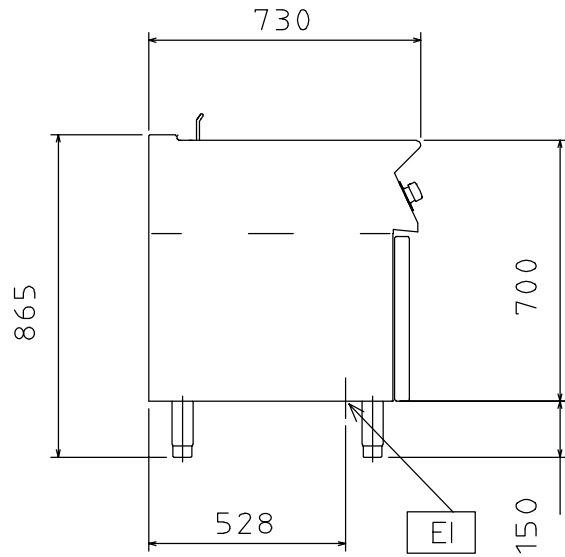
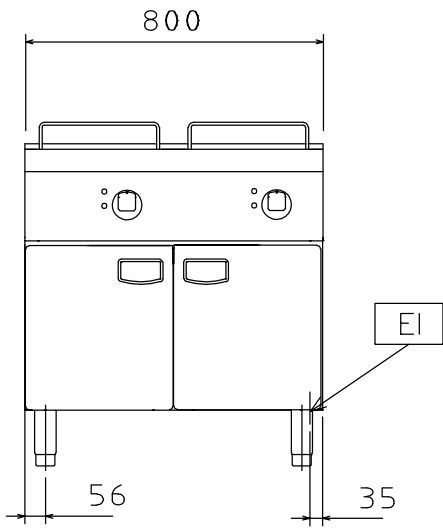

597842300

**LEGENDA**

EI - Ingresso cavo elettrico

QFRE805  
178727

400 V, 3N, 50/60

CGED010

2009-07-03

L'azienda si riserva il diritto di modifiche tecniche senza preavviso