

## Scaldapatate

La gamma Elco 700HP comprende più di 100 modelli realizzati per assicurare elevate prestazioni, affidabilità, risparmio energetico, standard di sicurezza ed ergonomia. Questi concetti si concretizzano nella perfetta modularità della gamma che consente di ottenere numerose configurazioni, monoblocco o a ponte. Elco 700HP è la dimostrazione di come la più avanzata tecnologia sia in grado di rispondere alle esigenze della cucina professionale. Il modello presente in questa scheda è un scaldapatate.



178755

### FACILITA' DI INSTALLAZIONE

- Tutti i modelli sono dotati di canaline per facilitare le operazioni di installazione e possono essere installati su vani neutri o supporti a ponte.
- Allacciamento semplificato dalla base dell'unità o dalla parte posteriore.

### PULIBILITA'

- Piano di cottura unico stampato in acciaio inox di 1,5 mm di spessore, con angoli arrotondati.
- Pannellatura frontale in acciaio inox con finitura Scotch Brite.

- Bordi laterali con angoli arrotondati e saldature a laser per consentire giunture a livello tra le unità.

### FACILITA' D'USO

- Riscaldamento mediante resistenze ad infrarossi collocate nel retro dell'unità.
- Pannello di controllo con interruttore Accensione/spegnimento.
- Vasca adatta a contenere bacinelle GN 1/1 con altezza massima di 150 mm.
- Il controfondo perforato GN 1/1 facilita la raccolta del cibo con la paletta.

### MANUTENZIONE

- Protezione all'acqua IPX4.
- Facilità di manutenzione garantita dall'accesso frontale a tutti i componenti.

### AMBIENTE

- Imballaggio privo di CFC.
- Reciclabilità al 98%.
- Omologazione dai principali enti internazionali di approvazione e marchio CE.

**Elco 700HP  
Scaldapatate**

CGF010

2009-07-03

L'azienda si riserva il diritto di modifiche tecniche senza preavviso

	<b>QCCE400 178755</b>
<b>DATI TECNICI</b>	
Alimentazione	Elettrica
Dimensioni esterne - mm	
lunghezza	400
profondità	730
altezza	250
Dimensioni utili vasca - mm	
lunghezza	306
profondità	510
altezza	156
Potenza - kW	
installata-elettrica	1
Peso netto - kg.	20
Tensione di alimentazione	230 V, 1N, 50/60
<b>ACCESSORI</b>	
ALZATINA PER CAMINO ELEMENTI 400 MM	206303
COPPIA DI PANNELLI COPERT.LAT. PER TOP	216277
CORRIMANO FRONTALE 1200 MM	216049
CORRIMANO FRONTALE 1600 MM	216050
CORRIMANO FRONTALE, 400 MM	216046
CORRIMANO FRONTALE, 800 MM	216047
CORRIMANO LAT. DESTRO E SINISTRO	206240
PIANO PORZ. 400 MM	216185
PIANO PORZ. 800 MM	216186
SUPP. PER SOLUZIONE A PONTE 1000 MM	206138
SUPP. PER SOLUZIONE A PONTE 1200 MM	206139
SUPP. PER SOLUZIONE A PONTE 1400 MM	206140
SUPP. PER SOLUZIONE A PONTE 1600 MM	206141
SUPP. PER SOLUZIONE A PONTE 400 MM	206154
SUPP. PER SOLUZIONE A PONTE 800 MM	206137

Elco 700HP  
Scaldapatate

178755

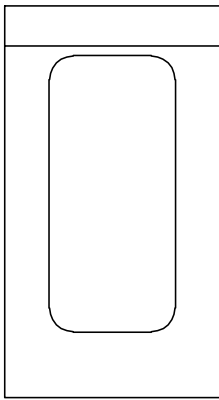
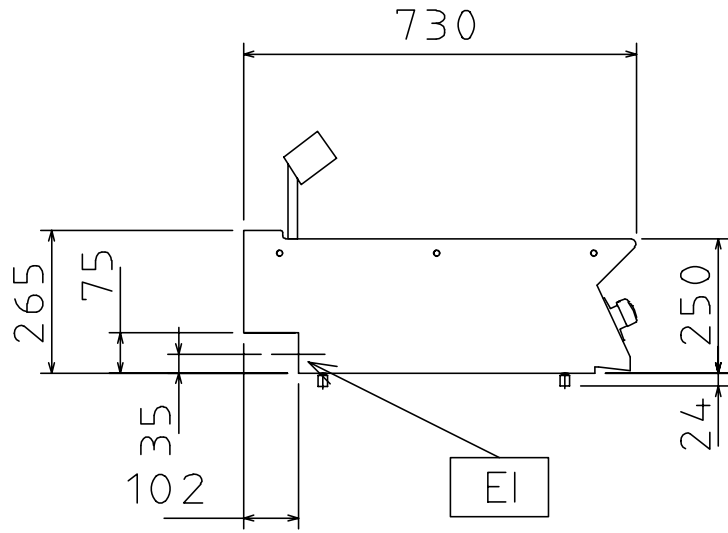
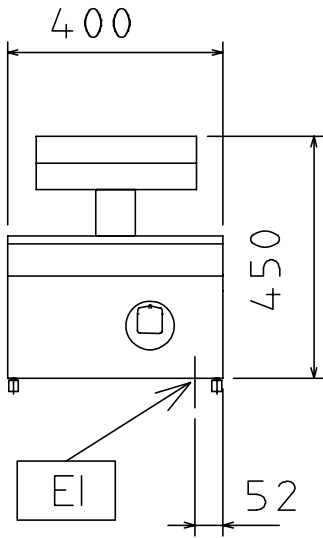

597843400

**LEGENDA**

EI - Ingresso cavo elettrico

QCCE400  
178755

230 V, 1N, 50/60

CGF010

2009-07-03

L'azienda si riserva il diritto di modifiche tecniche senza preavviso