

Elco 700HP

Brasiere multifunzioni elettriche

La gamma Elco 700HP comprende più di 100 modelli realizzati per assicurare elevate prestazioni, affidabilità, risparmio energetico, standard di sicurezza ed ergonomia. Questi concetti si concretizzano nella perfetta modularità della gamma che consente di ottenere numerose configurazioni, monoblocco o a ponte. Elco 700HP è la dimostrazione di come la più avanzata tecnologia sia in grado di rispondere alle esigenze della cucina professionale. I modelli presenti in questa scheda sono brasieri multifunzioni elettriche.



178705

FACILITA' DI INSTALLAZIONE

- Allacciamento semplificato dalla base dell'unità o dalla parte posteriore.

PULIBILITA'

- Pannello frontale in acciaio inox . Vasca in acciaio inox con angoli interni arrotondati, con fondo in compound, ossia una composizione formata da uno strato inferiore di acciaio dolce di 12mm, mentre lo strato superiore è in acciaio inox AISI 316 di 3mm. Proprio come un sandwich!. L'acciaio dolce è il materiale più resistente alle alte temperature ed è un ottimo conduttore di calore, mentre l'acciaio inox AISI 316 riduce il rischio di corrosione.

- Bordi laterali con angoli arrotondati e saldature a laser per consentire giunture a livello tra le unità.

FACILITA' D'USO

- Camino basso per una migliore ergonomia in caso di installazioni schiena contro schiena.
- Kit accessori: tappo, raschietto piastra liscia e tubo di scarico.
- Il regolatore di energia consente di controllare in modo preciso il processo di cottura e riduce notevolmente i consumi di energia.
- Controllo termostatico della temperatura.
- Piedini in acciaio inox regolabili fino a 50mm di altezza.

MANUTENZIONE

- Facile manutenzione garantita dall'accessibilità frontale a tutti i componenti.
- Protezione all'acqua IPX4.

AMBIENTE

- Reciclabilità al 98%.
- Imballaggio privo di CFC.
- Omologazione dai principali enti internazionali di approvazione e marchio CE.



Electrolux

Elco 700HP
Brasiere multifunzioni elettriche

	QMFE400 178704	QMFE800 178705
DATI TECNICI		
Alimentazione	Elettrica	Elettrica
Dimensioni esterne - mm		
lunghezza	400	800
profondità	730	730
altezza	850	850
regolazione altezza	50	50
Superficie di cottura		
tipo	Compound	Compound
materiale	AISI 316 con fondo in acciaio dolce	AISI 316 con fondo in acciaio dolce
Controllo termostatico	●	●
Capacità vasca - min/max - lt.	11	22
Dimensioni superficie di cottura - mm		
larghezza	306	630
profondità	510	510
Temperatura min/max - °C	100, 250	100, 250
Potenza - kW		
installata-elettrica	5	10
Peso netto - kg.	40	75
Tensione di alimentazione	400 V, 3N, 50/60	400 V, 3N, 50/60
ACCESSORI IN DOTAZIONE		
LAME CON LATI ARROTONDATI PER RASCHIETTO	1	1
RASCHIETTO PIASTRA LISCIA FRYTOP	1	1
ACCESSORI		
2 CASSETTI PER VANO APERTO	216255	216255
2 CONTROPARETI LATERALI INTERNE PER VANO	206252	206252
2 PANNELLI COPERTURA LATER.H=700 P=700	216000	216000
2 SUPP.+GUIDE PER GN 1/1-2/1 VANO APERTO	206244	206244
2 ZOCCOL. LATER. PER INSTALL.IN MURATURA	206265	206265
4 PIEDINI PER INSTALLAZIONE IN MURATURA	206210	206210
4 RUOTE (2 CON FRENO)		206188
ALZATINA PER CAMINO ELEMENTI 400 MM	206303	
ALZATINA PER CAMINO ELEMENTI 800 MM		206304
COPER.ZONA CAMINO AP.800MM PER CAM.GRAN.		206273
COPERCHIO BRASIERA COMPOUND 11 L. 400 MM	921689	
COPERCHIO BRASIERA COMPOUND 22 L. 800MM		921690
COPERTURA ZONA CAMINO APERTO 400 MM	206284	
COPERTURA ZONA CAMINO CHIUSO 400 MM	206269	
COPERTURA ZONA CAMINO CHIUSO 800 MM		206271
COPPIA DI PANNELLI COPERT.LAT. PER TOP	216277	216277
COPPIA DI ZOCCOLATURE LATERALI	206249	206249
CORRIMANO FRONTALE 1200 MM	216049	216049
CORRIMANO FRONTALE 1600 MM	216050	216050
CORRIMANO FRONTALE, 400 MM	216046	216046
CORRIMANO FRONTALE, 800 MM	216047	216047
CORRIMANO LAT. DESTRO E SINISTRO	206240	206240
KIT PIEDINI FLANGIATI	206136	206136
KIT RISCALD. PER VANO NEUTRO	206259	206259
PIANO PORZ. 400 MM	216185	216185
PIANO PORZ. 800 MM	216186	216186
PORTA DESTRA PER VANO APERTO	216194	216194
PORTA SINISTRA PER VANO APERTO	216195	216195
SUPP.CENTR.PER INST.CASSETTI/GRIGL.SUPP.		206245
ZOCCOL. FRONT. INSTALL. MURAT. 400 MM	206147	206147
ZOCCOL. FRONT. INSTALL. MURAT. 1000 MM	206150	206150
ZOCCOL. FRONT. INSTALL. MURAT. 1200 MM	206151	206151
ZOCCOL. FRONT. INSTALL. MURAT. 1600 MM	206152	206152
ZOCCOL. FRONT. INSTALL. MURAT. 200 MM	206146	206146
ZOCCOL. FRONT. INSTALL. MURAT. 800 MM	206148	206148
ZOCCOLATURA FRONTALE 1000 MM	206177	206177
ZOCCOLATURA FRONTALE 1200 MM	206178	206178
ZOCCOLATURA FRONTALE 1600 MM	206179	206179
ZOCCOLATURA FRONTALE 200 MM	206174	206174
ZOCCOLATURA FRONTALE 400 MM	206175	206175
ZOCCOLATURA FRONTALE 800 MM	206176	206176

CGLB010

2009-07-03

L'azienda si riserva il diritto di modifiche tecniche senza preavviso

Elco 700HP
 Brasiere multifunzioni elettriche

178704

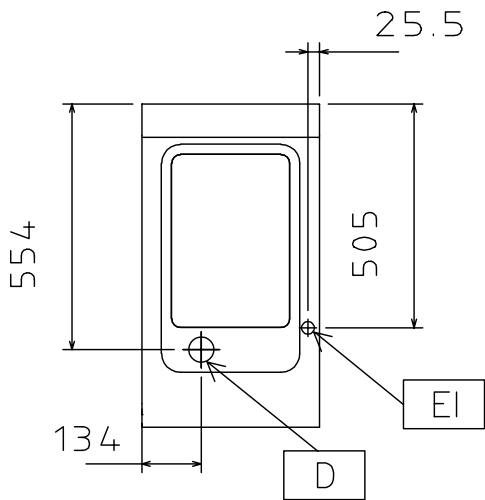
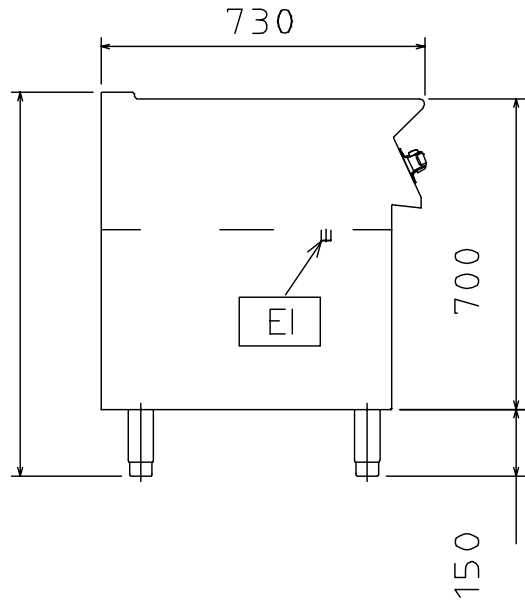
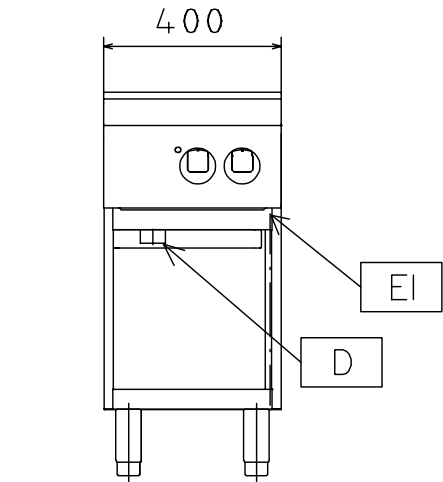

597841100

LEGENDA

EI - Ingresso cavo elettrico

QMFE400
 178704

400 V, 3N, 50/60

CGLB010

2009-07-03

L'azienda si riserva il diritto di modifiche tecniche senza preavviso

Elco 700HP
 Brasiere multifunzioni elettriche

178705

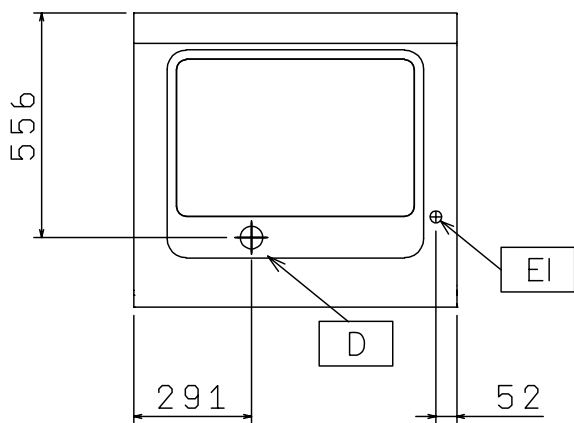
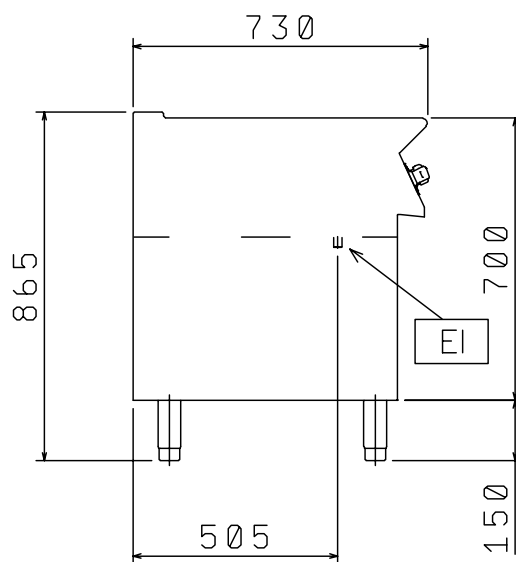
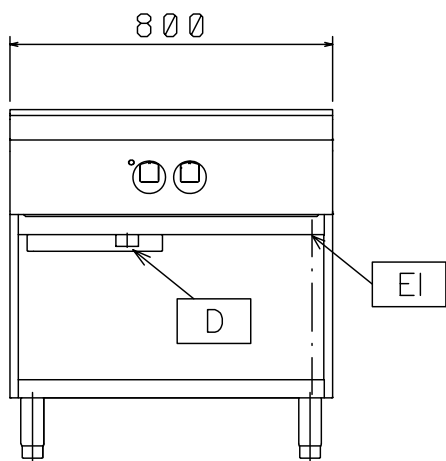

597841200

CGLB010

2009-07-03

L'azienda si riserva il diritto di modifiche tecniche senza preavviso

LEGENDA EI - Ingresso cavo elettrico	QMFE800 178705
	400 V, 3N, 50/60