

Allacciamenti elettrici*			W355H
Riscaldamento Tensione			
El.	230V 1AC 50 Hz	kW(A)	4.9(25)
	230V 3 AC 50 Hz	kW(A)	4.9(20)
	208-240V 3AC 60 Hz	kW(A)	4.9(20)
	400-415V 3N AC 50 Hz	kW(A)	4.9(10)
Senza	208-240V 1AC 60 Hz	kW(A)	0.9(10)
Riscaldamento 230V 1AC 50 Hz kW(A) 0.9(10)			
Allacciamento acqua			
Valvole di presa dell'acqua	DN		20
Pressione dell'acqua	kPa		200-500
Capacità a 300 kPa	l/min		17
Valvola di scarico	Ø mm		50
Capacità di scarico	l/min		160
Alimentazioni detersivo liquido			4
Requisiti pavimento			
Frequenza della forza dinamica	Hz		20
Carico max. sul pavimento con centrifuga da	kN		1.02±0.3
Livelli d'intensità sonora			
Livello d'intensità sonora aerea	dB(A)		70
Emissione di calore			
% di potenza installata, max.			5
Dati di spedizione			
	netto, kg		102
	con imballaggio, kg		112
	con scatolone, kg		150
Volume di spedizione	con imballaggio, m ³		0.47
Accessori			
Collettore lanugine in acciaio inossidabile			x
Kit d'impilaggio con asciugatore			x
Telaio di base in acciaio per l'impilaggio			x
Dimensioni in mm			
A	Larghezza		595
B	Profondità		680
C	Altezza		850
D			305
E			670
F			60
G			175
H			70
I			90
K			80
L			650
M			290
N			1800
O			100
1	Apertura sportello ø255	5	Scarico
2	Vaschetta detersivo	6	Pannello di controllo
3	Allacciamenti idrici	7	Allacciamenti alimentazione fluidi
4	Cavo elettrico da 1,5 m	8	Tubo di scarico, pompa

* Sono disponibili tensioni diverse. Consultare il manuale d'installazione.

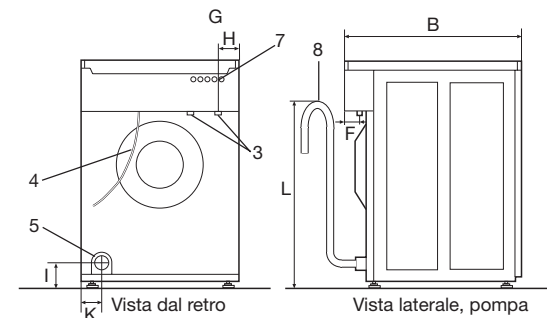

4249

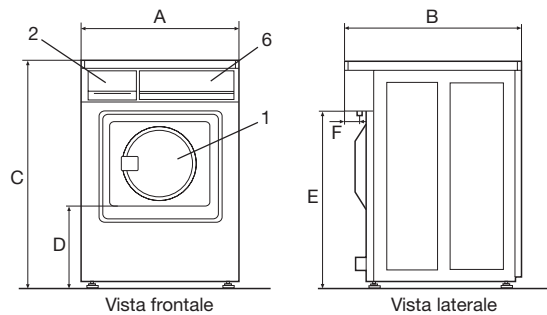
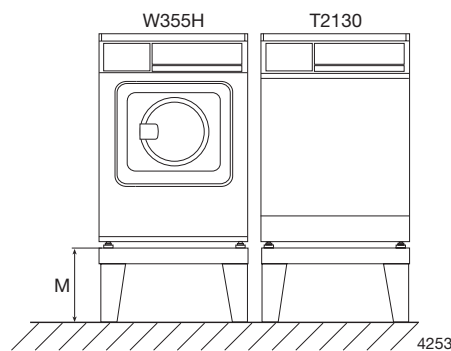

4253

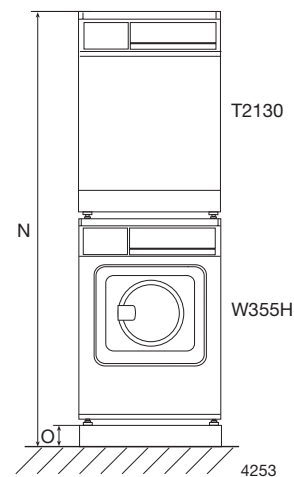

4253

Electrolux

ELECTROLUX LAUNDRY SYSTEMS

Lundtoftegaardsvej 93A, DK-2800 Lyngby, Denmark
 Telephone: +45 4526 4800. Telefax: +45 4526 4801
 Internet: www.electrolux.com/laundrysystems
 E-mail: els.info@electrolux.com

The Electrolux Group. The world's No.1 choice.

Il Gruppo Electrolux è il più grande produttore mondiale di apparecchiature per la cucina, per la pulizia e di attrezzature per il giardinaggio e per uso forestale. Oltre 55 milioni di prodotti del Gruppo Electrolux (quali frigoriferi, cucine, lavabiancheria, lavastoviglie, aspirapolvere, motoseghe e rasaerba) vengono vendute ogni anno in più di 150 Paesi del mondo per un valore di circa 14 miliardi di dollari.

Art. No. 438908069/09 04.15
 Ci riserviamo il diritto di modificare le specifiche senza preavviso.