

DITO

Electrolux

Articolo

Modello

Nome progetto



KE120

KE120 è un cutter verticale con motore a velocità variabile, destinato alle cucine di collettività, ai laboratori di gastronomia ed alle macellerie. Questo cutter consente l'esecuzione rapida e perfetta di qualsiasi lavoro, impasto, emulsione, tritatura e taglio delle carni, mantenendo inalterati la qualità ed il gusto degli alimenti.

Cutter mixer

CARATTERISTICHE

- La vasca in acciaio inox, posta sull'albero centrale, è provvista di dispositivo antidebordamento. Attraverso il foro è possibile aggiungere i prodotti senza arrestare la macchina.
- Il motore spinge le lame ad una velocità compresa fra 300 a 3000 giri/min.
- La velocità di rotazione permette di effettuare in pochi secondi ogni tipo di preparazione:

- Tritare tutti i tipi di carne (per tartare, farciture, mousses, ecc.).
- Tritare e sminuzzare per la preparazione di condimenti: prezzemolo, aglio, funghi, scalogno, spezie, ecc.
- Preparare maionese, spume, preparati a base di burro, composti vari.
- Sminuzzare i surgelati e le zuppe di pesce con crostacei.



DITO**Electrolux**

- Preparazione di impasti di ogni tipo.
- Preparazioni per la pasticceria (pasta e farina di mandorle, praline, ecc.).
- L'inclinazione dei coltelli associata al fondo conico, assicura ad ogni lavorazione la massima omogeneità.

- Microinterruttore magnetico di sicurezza per l'arresto del cutter qualora la vasca o il coperchio non siano stati inseriti correttamente.
- Il dispositivo di sicurezza per "mancanza di tensione" consente che la macchina possa essere rimessa in moto solo da parte dell'operatore.

Dati tecnici

MODELLO	KE120 601245
Dimensioni esterne - mm	
lunghezza	416
profondità	680
altezza	517
Capacità di tritare - kg/ciclo	
condimenti	3
Capacità di macinare - kg/ciclo/carne	5
Preparazione di mayonnaise/salse - kg/ciclo	
mayonnaise	6
Preparazione di pasticceria - kg/ciclo	4
Potenza - kW	
installata-elettrica	2.2
Tensione di alimentazione	208...240 V, 1+N, 50/60
Peso netto - kg.	58

Accessori inclusi

CODICE	DESCRIZIONE	
653179	GRUPPO COLTELLI LISCI-CUTTER-MIXER 11.5L	1
653270	VASCA INOX 11,5 LITRI PER CUTTER-MIXER	1

Accessori a richiesta

CODICE	DESCRIZIONE	
653017	CARRELLO INOX	✓
653179	GRUPPO COLTELLI LISCI-CUTTER-MIXER 11.5L	✓
653299	GRUPPO COLTELLI ZIGRINATI-CUTTER 11.5L	✓
653277	SPATOLA PER CUTTER-MIXER DA 11,5L	✓
653270	VASCA INOX 11,5 LITRI PER CUTTER-MIXER	✓



DITO

Electrolux

Diagramma d'installazione

601245

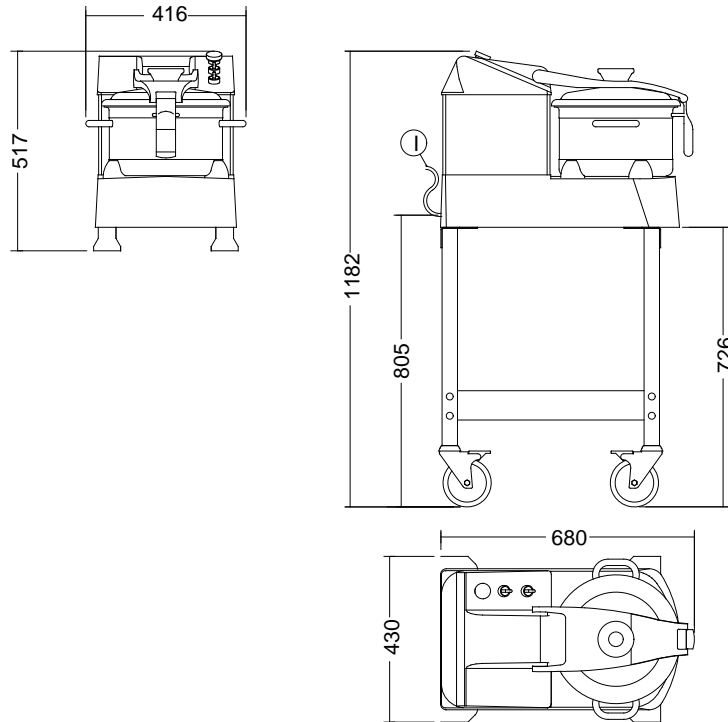

MODELLO

I - Ingresso cavo elettrico

**KE120
601245**

208...240 V, 1+N, 50/60

Il produttore si riserva il diritto di modificare o apportare migliorie ai prodotti senza darne preavviso. Dimensioni, immagini, disegni, dati tecnici, pesi, ecc. non hanno valore contrattuale.



www.dito-electrolux.com

 **The Electrolux Group. The world's No.1 choice.**

Cutter mixer

ABF010

