

**DITO**

**Electrolux**

Articolo

Modello

Nome progetto



## TBX130

I turbofrantumatori possono essere utilizzati per moltissime lavorazioni: per esempio tritare prodotti immersi in un liquido, miscelare ed emulsionare tutti i tipi di prodotto; queste lavorazioni sono effettuate direttamente nelle vasche e nelle pentole. I turbofrantumatori sono costruiti per resistere ad utilizzi intensivi nella grande ristorazione e nelle industrie agro-alimentari. L'acciaio inox usato è il materiale ideale per resistere all'umidità che si crea durante il trattamento dei prodotti.

# Turbo Mixer

### CARATTERISTICHE

- Con questi turbofrantumatori è possibile ottenere una perfetta omogeneizzazione delle salse, zuppe, passati di verdura o frutta (preparazione di sorbetti), impasti liquidi o semiliquidi (crepes, purea), impasti di consistenza maggiore, lavorazioni speciali per produzione di cosmetici o prodotti farmaceutici.
- Costruzione interamente in acciaio inox.
- Tutti i modelli sono montati su un carrello dotato di ruote.
- Tutti i modelli sono dotati di una turbina che imprime un moto accelerato al flusso dei liquidi garantendo così una macinatura più fine.
- Regolabili in altezza.
- Tutti i modelli si adattano alla forma di ogni recipiente, sia esso cilindrico, rettangolare o semisferico.



**DITO****Electrolux**

- Dispositivo di sicurezza a macchina spenta e anello protezione frantumatore.
- Facili da pulire: il frantumatore può essere facilmente smontato nei diversi componenti, tubo, asta, motore.
- I modelli 601291 e 601292 hanno una velocità. Il modello 601262 ha due velocità.

## Dati tecnici

MODELLO	TBX13016 601291	TBX1302V 601262	TBX130P16 601445	TBX130P2V 601444
Dimensioni esterne - mm				
lunghezza	689	689	689	689
profondità	1600	1600	1600	1600
altezza	1278	1278	1278	1278
Potenza totale - Kw	1.5	2	1.5	2
Tensione di alimentazione	230/400 V, 3, 50	400 V, 3, 50	230/400 V, 3, 50	400 V, 3, 50
Peso netto - kg.	90	90	90	90
Velocità giri/min	1600			

## Accessori inclusi

CODICE	DESCRIZIONE	TBX13016 601291	TBX1302V 601262	TBX130P16 601445	TBX130P2V 601444
653485	TUBO INOX PER PUREE PER TURBO MIXER			1	1
653484	TUBO INOX PER ZUPPE PER TURBO MIXER	1	1		

## Accessori a richiesta

CODICE	DESCRIZIONE	TBX13016 601291	TBX1302V 601262	TBX130P16 601445	TBX130P2V 601444
653507	GRIGLIA PER ZUPPE TURBO MIXER	✓	✓	✓	✓
653502	KIT TUBO PURE' PER TURBO MIXER	✓	✓	✓	✓
653485	TUBO INOX PER PUREE PER TURBO MIXER	✓	✓	✓	✓
653484	TUBO INOX PER ZUPPE PER TURBO MIXER	✓	✓	✓	✓



**DITO****Electrolux**

## Diagramma d'installazione

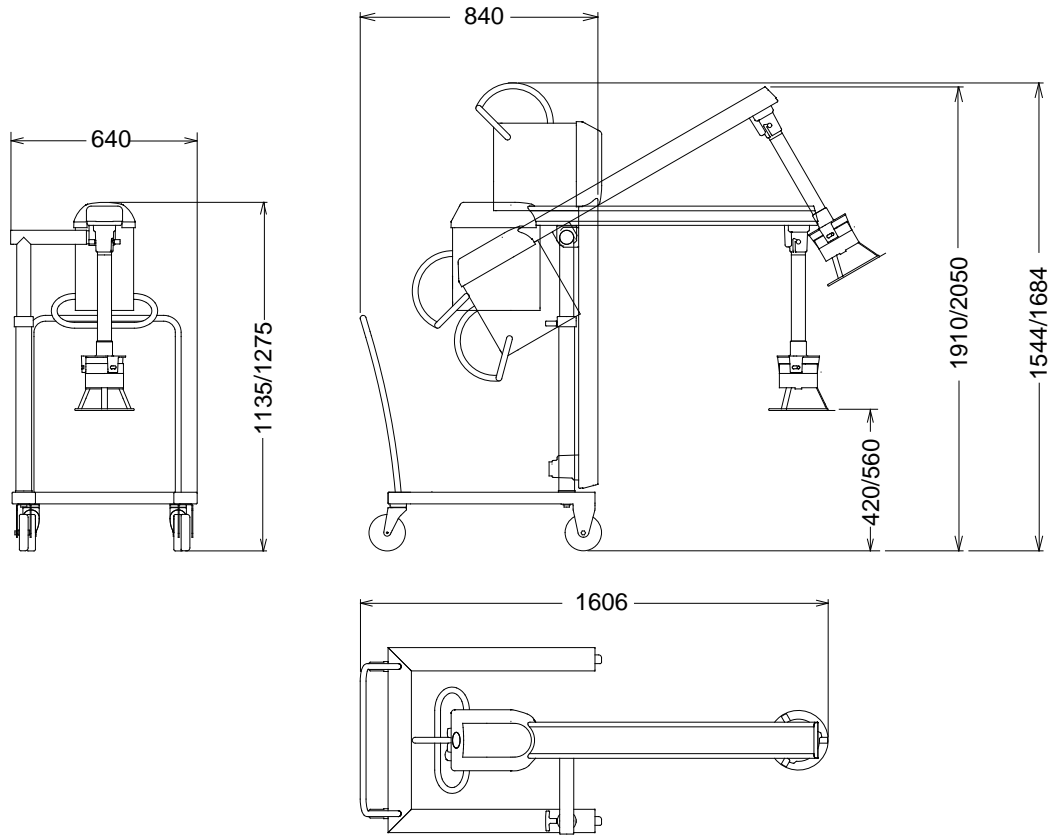
**601291, 601444, 601445, 601262**

MODELLO	TBX13016 601291	TBX1302V 601262	TBX130P16 601445	TBX130P2V 601444
I - Ingresso cavo elettrico	230/400 V, 3, 50	400 V, 3, 50	230/400 V, 3, 50	400 V, 3, 50



# Turbo Mixer

Il produttore si riserva il diritto di modificare o apportare migliorie ai prodotti senza darne preavviso.  
Dimensioni, immagini, disegni, dati tecnici, pesi, ecc. non hanno valore contrattuale.



[www.dito-electrolux.com](http://www.dito-electrolux.com)

 **The Electrolux Group. The world's No.1 choice.**

