

**DITO****Electrolux**

Articolo

Modello

Nome progetto



## TBX120

I turbofrantumatori possono essere utilizzati per moltissime lavorazioni come tritare, miscelare ed emulsionare tutti i tipi di prodotto. Queste lavorazioni sono effettuate direttamente nelle vasche e nelle pentole. I turbofrantumatori sono costruiti per resistere ad utilizzi intensivi nella grande ristorazione e nelle industrie agro-alimentari. L'acciaio inox usato è il materiale ideale per resistere all'umidità che si crea durante il trattamento dei prodotti.

# Turbo Mixer

### CARATTERISTICHE

- Con questi turbofrantumatori è possibile ottenere una perfetta omogeneizzazione delle salse, zuppe, passati di verdura o frutta (preparazione di sorbetti), impasti liquidi o semiliquidi (crepes, purea), impasti di consistenza maggiore, lavorazioni speciali per produzione di cosmetici o prodotti farmaceutici.
- Costruzione interamente in acciaio inox.

- Tutti i modelli sono montati su un carrello dotato di ruote.
- Tutti i modelli sono dotati di una turbina che imprime un moto accelerato al flusso dei liquidi garantendo così una macinatura più fine.
- Regolabili in altezza.
- Tutti i modelli si adattano alla forma di ogni recipiente, sia esso cilindrico, rettangolare o emisferico.



**DITO****Electrolux**

- Dispositivo di sicurezza a macchina spenta e anello protezione frantumatore.
- Facili da pulire: il frantumatore può essere facilmente smontato nei diversi componenti, tubo, asta, motore.

- I modelli 601291 e 601292 hanno una velocità. Il modello 601262 ha due velocità.

## Dati tecnici

MODELLO	TBX120 601528	TBX120P 601521
Dimensioni esterne - mm		
lunghezza	640	640
profondità	1625	1625
altezza	1330	1330
Potenza totale - Kw	0.9	0.9
Tensione di alimentazione	230/400 V, 3, 50	230/400 V, 3, 50
Peso netto - kg.	76	76

## Accessori inclusi

CODICE	DESCRIZIONE	TBX120 601528	TBX120P 601521
653485	TUBO INOX PER PUREE PER TURBO MIXER		1
653519	TUBO INOX PER ZUPPE PER TURBO MIXER	1	

## Accessori a richiesta

CODICE	DESCRIZIONE	TBX120 601528	TBX120P 601521
653507	GRIGLIA PER ZUPPE TURBO MIXER	✓	✓
653502	KIT TUBO PURE' PER TURBO MIXER	✓	✓
653485	TUBO INOX PER PUREE PER TURBO MIXER	✓	✓
653519	TUBO INOX PER ZUPPE PER TURBO MIXER	✓	✓



**DITO**

**Electrolux**

## Diagramma d'installazione

601528, 601521

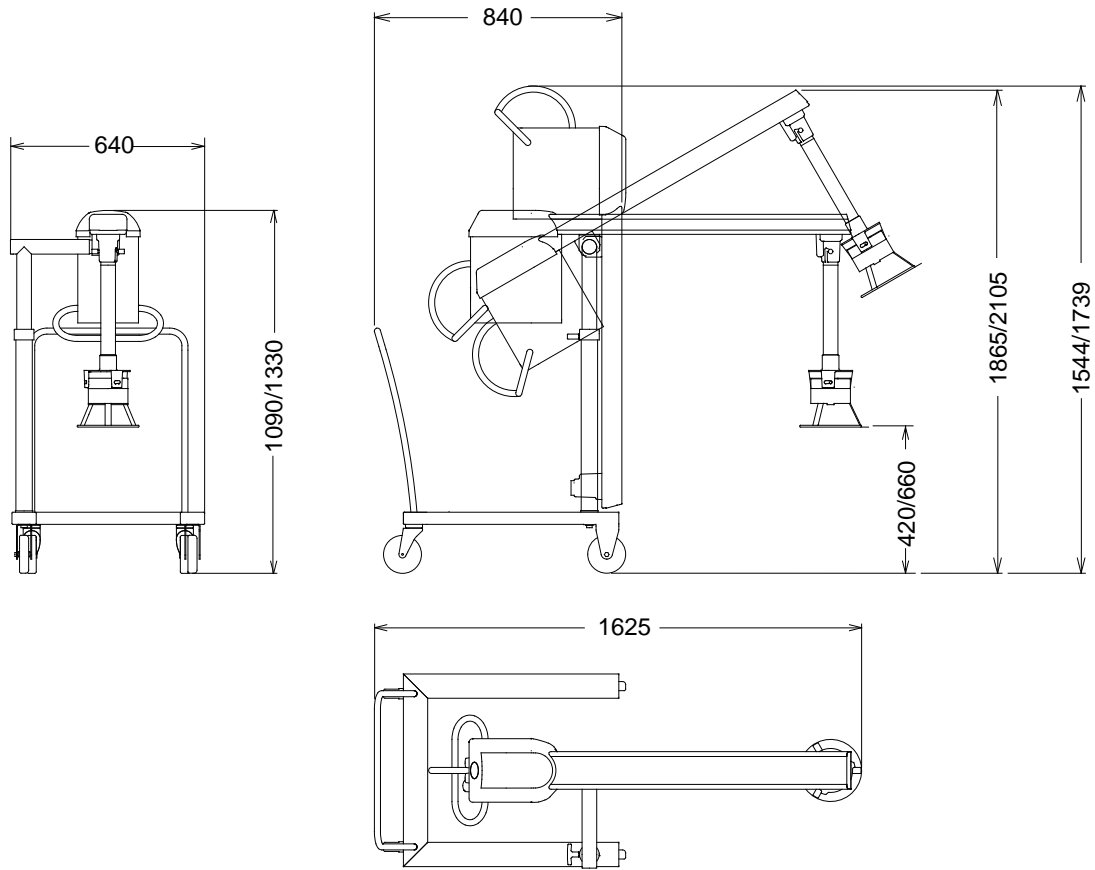

MODELLO

TBX120  
601528

TBX120P  
601521

I - Ingresso cavo elettrico

230/400 V, 3, 50

230/400 V, 3, 50



# Turbo Mixer

Il produttore si riserva il diritto di modificare o apportare migliorie ai prodotti senza darne preavviso.  
Dimensioni, immagini, disegni, dati tecnici, pesi, ecc. non hanno valore contrattuale.



[www.dito-electrolux.com](http://www.dito-electrolux.com)

 **The Electrolux Group. The world's No.1 choice.**

