

DITO

Electrolux

Articolo

Modello

Nome progetto



MVS

Il motoriduttore Dito permette l'uso di tutti i tipi di accessorio per cucine professionali, panifici e laboratori di pasticceria:

- tritacarne
- tagliaverdure
- passapurea
- affilatrice per coltelli
- mescolatrice planetaria da 10 lt

CARATTERISTICHE

- Il motoriduttore permette di scegliere la velocità ideale per ogni lavoro in modo da ottenere la migliore qualità e le prestazioni più elevate.
- Due prese accessori, a velocità variabile, possono essere impiegate per utilizzare gli accessori opzionali.

- Frontalmente, la presa per utilizzi "a bassa velocità", da 60 a 300 rpm, con attacco di tipo "H", può essere usata per tritare carne, mescolare, come mola, ecc.
- Sulla parte superiore, la presa per utilizzi "ad alta velocità", da 600 a 3.000 giri/min, può essere utilizzata, ad esempio, per un cutter mixer da 3 litri.

Motoriduttori



DITO**Electrolux**

Dati tecnici

MODELLO	MVS 601230
Dimensioni esterne - mm	
lunghezza	256
profondità	475
altezza	448
Potenza - kW	
installata-elettrica	0.75
Tensione di alimentazione	220...240 V, 1+N, 50/60
Peso netto - kg.	30

Accessori inclusi

CODICE	DESCRIZIONE	
653487	VASCA INOX 3 LITRI PER CUTTER-MIXER	1

Accessori a richiesta

CODICE	DESCRIZIONE	
653062	AFFILA LAME PER ATTACCO H	✓
653180	CAVALLETTO+BACINELLA 1/1 POLICARBONATO	✓
653226	MESCOLAT.PLAN+ATT.H- TRASMISS.RIMOV.-10L	✓
653187	PASSAPUREA ATTACCO H CON 3 SETACCI	✓
653015	TAGLIAVERDURA + ATTACCO H CON ESPULSORE	✓
653225	TAGLIAVERDURA+ATT.H+ ESPUL-TRASMIS.RIMOV	✓
653016	TRITACARNE 70MM ATTAC. H,ENTERPR.+3DISC	✓
653067	TRITACARNE 82MM ATTAC.H-ENTERPR.+3DISCHI	✓
653232	TRITACARNE INOX 82MM ATT.H,ENTERP+3DISC	✓
653487	VASCA INOX 3 LITRI PER CUTTER-MIXER	✓



DITO

Electrolux

Diagramma d'installazione

601230

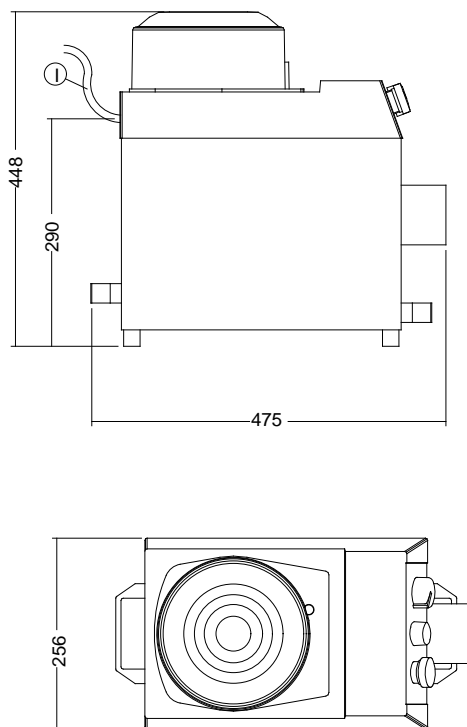

MODELLO

I - Ingresso cavo elettrico

**MVS
601230**

220...240 V, 1+N, 50/60

Il produttore si riserva il diritto di modificare o apportare migliorie ai prodotti senza darne preavviso. Dimensioni, immagini, disegni, dati tecnici, pesi, ecc. non hanno valore contrattuale.



www.dito-electrolux.com

 **The Electrolux Group. The world's No.1 choice.**

Motoriduttori

AEAA010

