

Tavolo lavorazione pesce



131328

- Tavolo lavorazione pesce, da 1800 mm, completamente grembiulato con alzatina paraspruzzi sui tre lati.
- Piano di lavoro in acciaio inox AISI 304 di spessore 40 mm insonorizzato con pieghe salvamani sui bordi e sottoripiano in materiale idrofugo.
- Alzatina paraspruzzi sui 3 lati con raggiatura 8 mm, altezza 100 mm e spessore 13 mm.
- Il tavolo ha il piano inclinato e ugelli acqua sul lato sinistro del tavolo rispetto all'operatore e l'invaso da 20 mm su tutto il piano.
- Il tavolo ha una vasca completa di cestello filtro da 510x310x200 mm posizionata sul lato destro dell'operatore, un tagliere in politene e piano forato.

- Gambe a sezione quadra in acciaio inox AISI 304 e piedini in acciaio AISI 304 da 1" regolabili in altezza (50 mm).
- Rubinetto comando a gomito biforo da 3/4" con doccia accessorio a richiesta.

Tavolo lavorazione pesce

Codice	Modello	Descrizione	Misure mm	kg	m ³	Euro	Lire/.000
131328	NOFT181	Tavolo lavorazione pesce con alzatina sui 3 lati - ugelli acqua lato sx vasca - tagliere in politene	1800x700x900	60	1,61	2.099	4.065

Accessori a richiesta

Codice	131328
Ripiano inferiore per lavatoi	855348
Rubinetto a snodo biforo con leva a gomito da parete 3/4"	855310
Rubinetto a snodo biforo con leva a gomito 3/4" con doccia	855311
Rubinetto a comando a gomito biforo 3/4"	855302
Rubinetto a snodo biforo da parete 3/4"	855310
Rubinetto a snodo biforo 3/4"	855300
Sifone singolo in ottone 1 1/2"	855308
Sifone singolo in plastica 1 1/2"	855306

Schemi di installazione

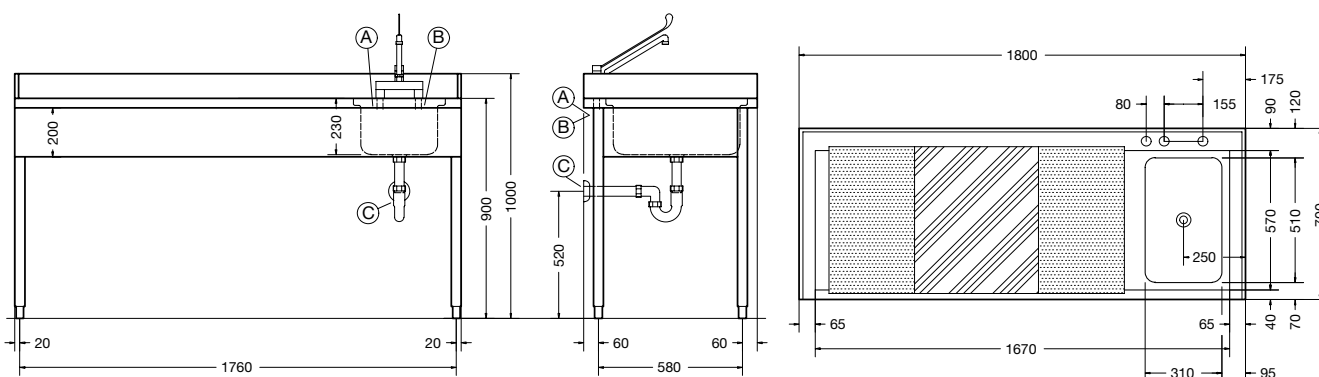

A Attacco acqua calda 3/4" B Attacco acqua fredda 3/4" C Scarico acqua 1 1/2"